

Safety Belt Installation and TV Placement

Parts List - Safety Belt Kit (170-8039-1,170-8039-S-1,170-8039-W-1)

Belt Set

DESCRIPTION	QTY.
A tri-bar belt clip	2
B belt guides	2
C belt with cinch buckle	1
D belt without buckle	1
E clear strips	2

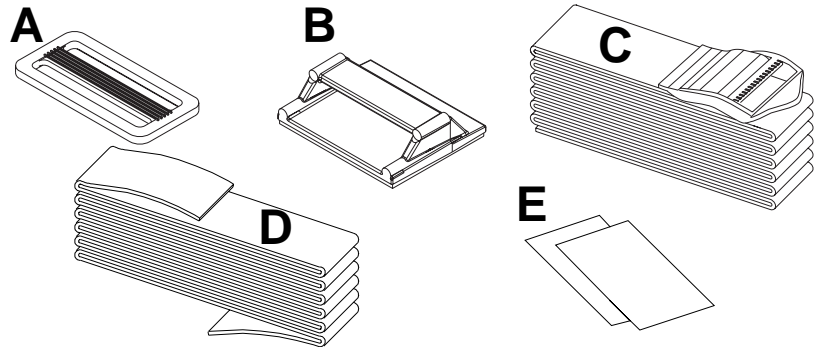

⚠ WARNING

- Do not proceed with installation of your Peerless TV Mount before reading the following regarding the use of the tilt feature.
- Some makes and models of televisions are inherently more prone to tip forward than others. Before using the tilt feature of your TV mount, test the balance point of your TV. If, when leaning forward, or resting on a surface which is slanted at 10° or less, your TV wants to tip over, **DO NOT USE THE TILT FEATURE OF YOUR PEERLESS MOUNT! IN OTHER WORDS, SET THE TRAY AT THE NO-TILT POSITION.** See drawing below.
If you plan to use the tilt feature, set the tray to the desired tilt and **carefully test the stability of the set in that position.** If it displays any tendency to fall forward, do not use that tilt position, even with the safety belt.
- The safety belt provided with your mount is designed to stabilize the TV on the mounting tray. However, if your TV is unstable at the tilted tray position, the safety belt may not prevent it from falling.
- The front edge of the bottom of your TV should never be set forward of the front lip of your mounting tray.
- When using the swivel feature, rotate by holding on to the support tray not the TV.

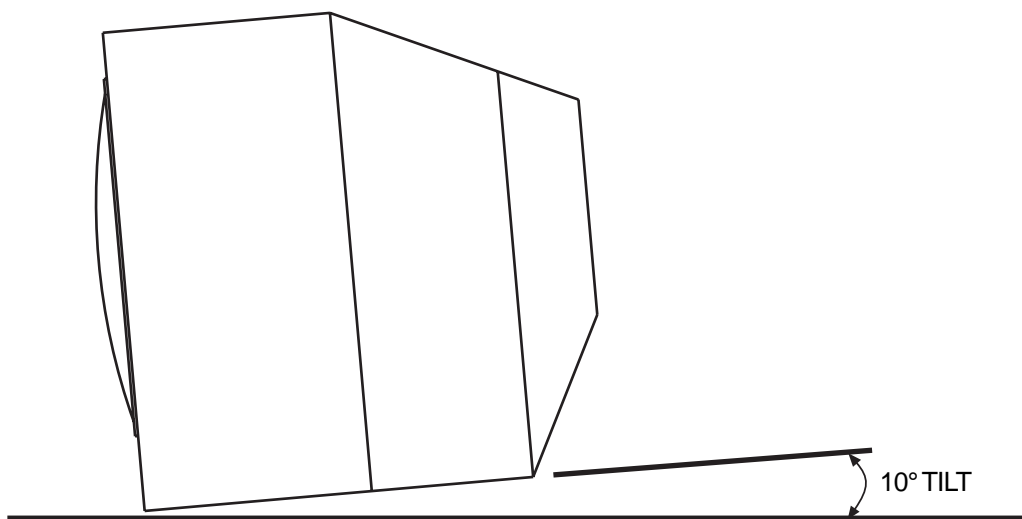

1

Begin by connecting belt with buckle (C) to belt without buckle (D).

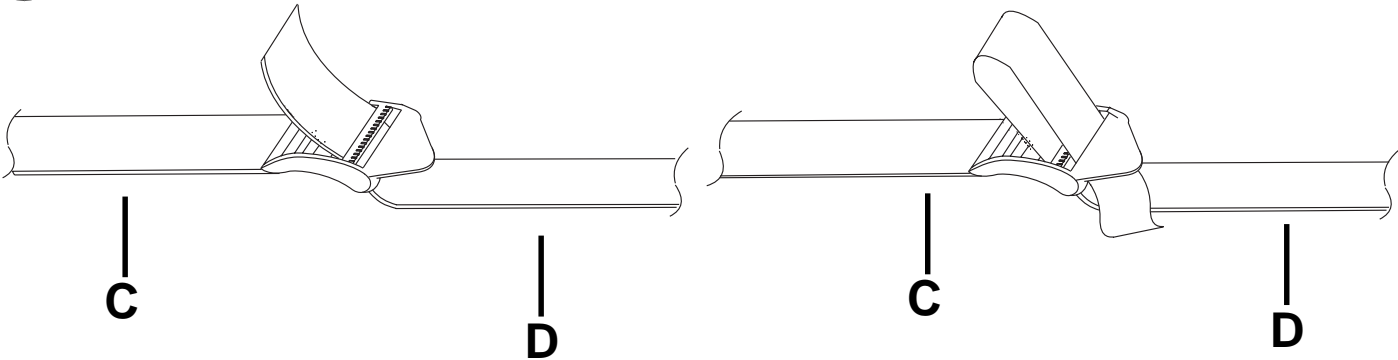

2

Continue by sliding on one belt guide (B) and one tri-bar belt clip (A) on each side of the buckle. Refer to drawing below.

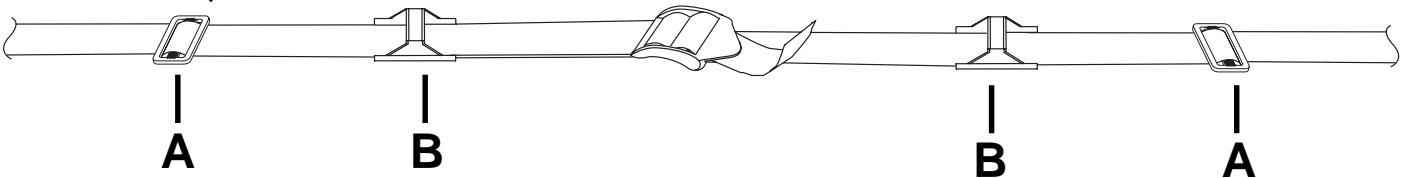
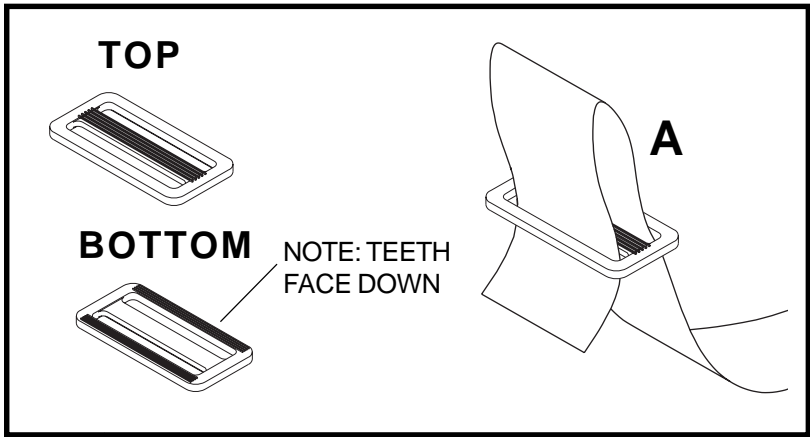

- 3** With TV dismantled, place belt assembly over TV and reposition the components according to dimensions in drawing below. **Note:** keep buckle closer to left side of TV to allow for movement when tightening belt assembly. Trim off the end of the belt if necessary, then lightly burn the end of the belt to prevent fraying. Repeat step 3 for the other side of the TV.

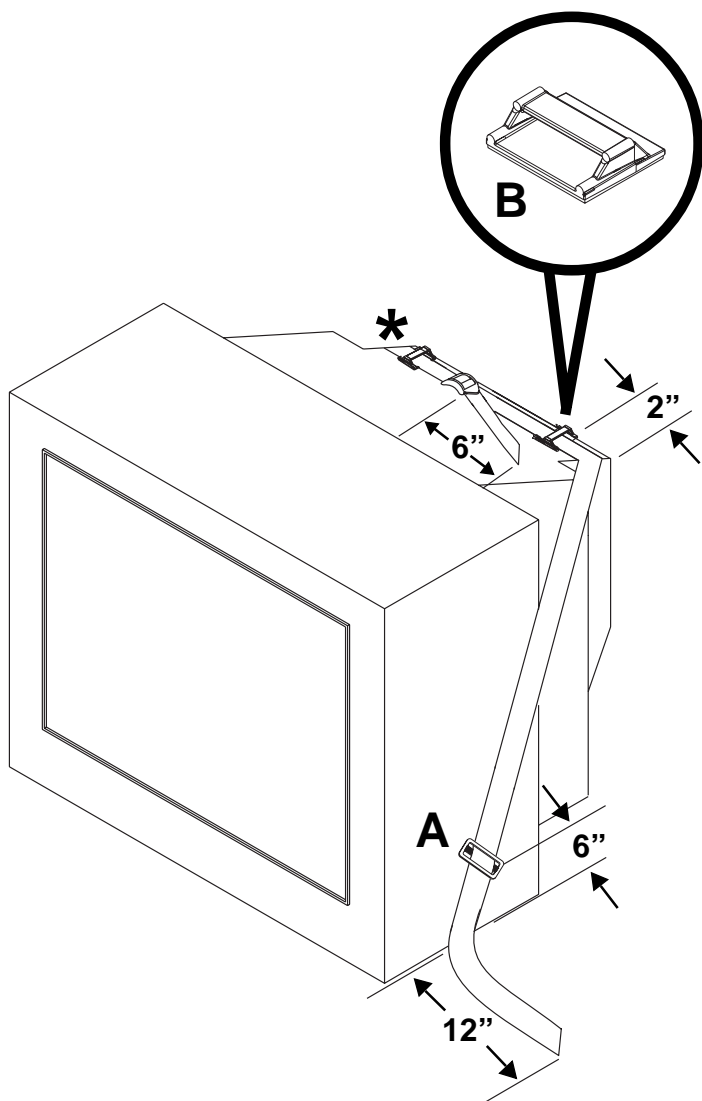

*** BELT PLACEMENT WHEN TV IS IN TILT POSITION**

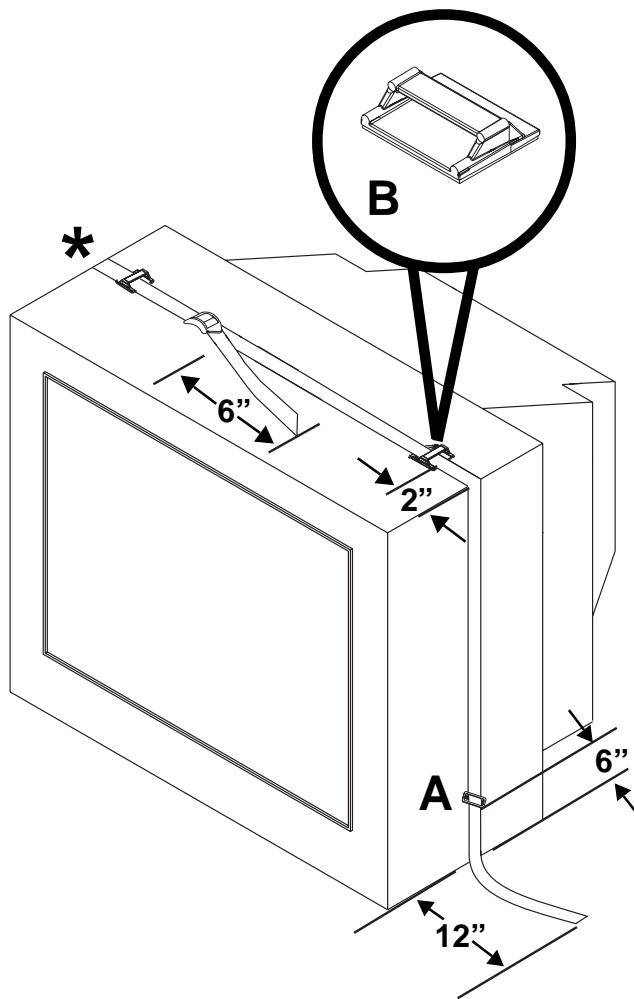

*** BELT PLACEMENT WHEN TV IS IN NO TILT POSITION**

- 4** Make sure that TV surface is clean of grease, oil and dust. Once all components are in place, remove sticker from bottom of belt guides and firmly press them onto the TV.

- 5** Select slot in tray according to diagram 5.1. Remove backing and attach one clear strip (**E**) through slot and around edge of tray as pictured in diagram 5.2. Repeat for other slot in other side of tray.
Note: This material prevents fraying or cutting of the belt.

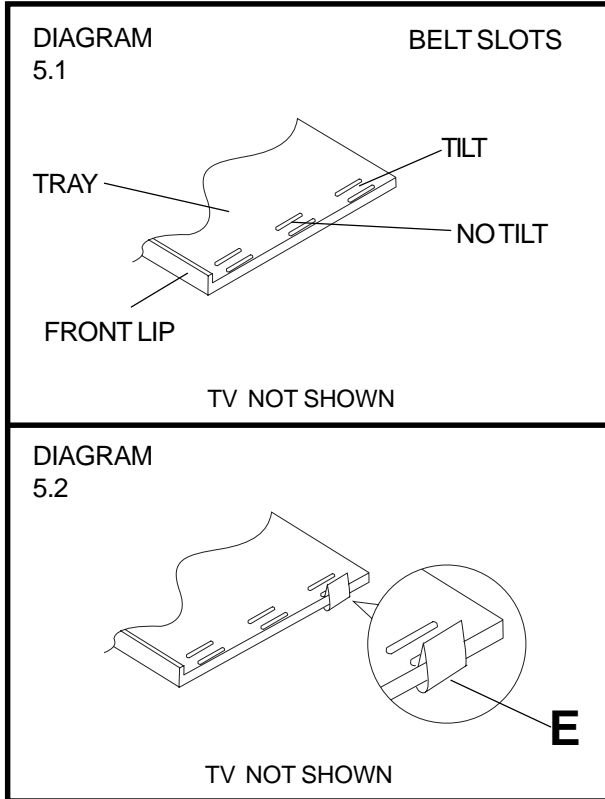

- 6** Place TV onto tray.
Note: Be sure that front bottom edge of TV is positioned behind and against the front lip of the tray. This will prevent TV from sliding forward on the tray.

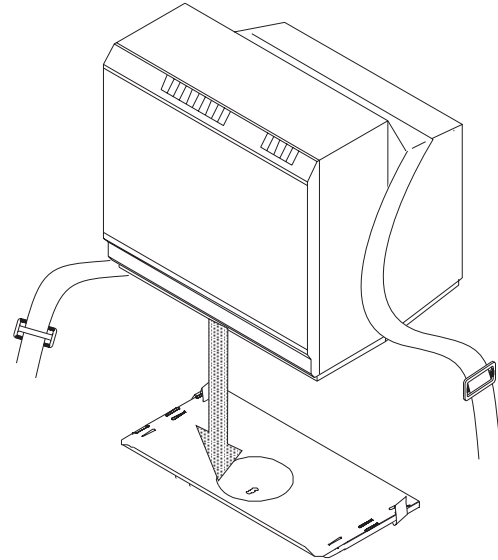

- 7** Take one belt (**C** or **D**) and hold it so that the tri-bar belt clip (**A**) is facing as illustrated. Feed belt (**C** or **D**) up through the slot you have chosen. *Remember, belt only goes through outside slot.* Now feed belt (**C** or **D**) through belt clip (**A**) as shown. Repeat on other side of tray using other belt.

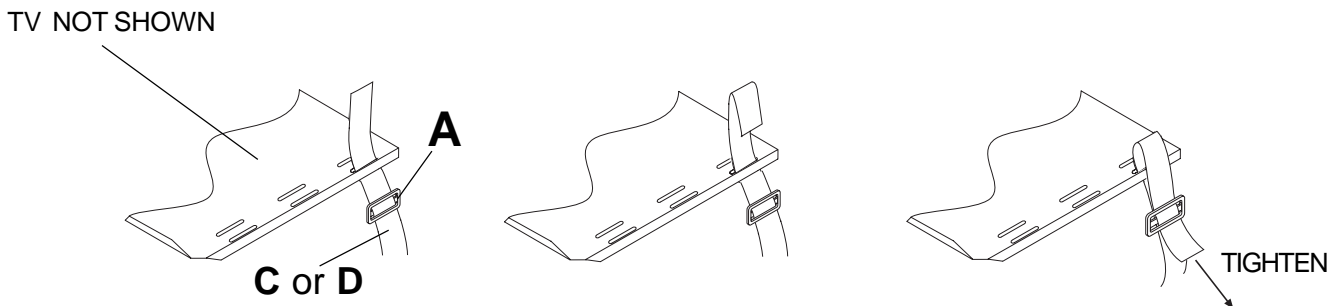

⚠ WARNING

- The safety belt provided with your mount is designed to stabilize the TV on the mounting tray. However, if your TV is unstable at the tilted tray position, the safety belt may not prevent it from falling.
- It is the responsibility of the installer to ensure the stability of the television by purposefully pushing the TV in all directions to test the installation.
- If the TV is able to lift off of the tray during testing, then the product may not be used in the tilt position.

8 Tighten belt by pulling on loose end.

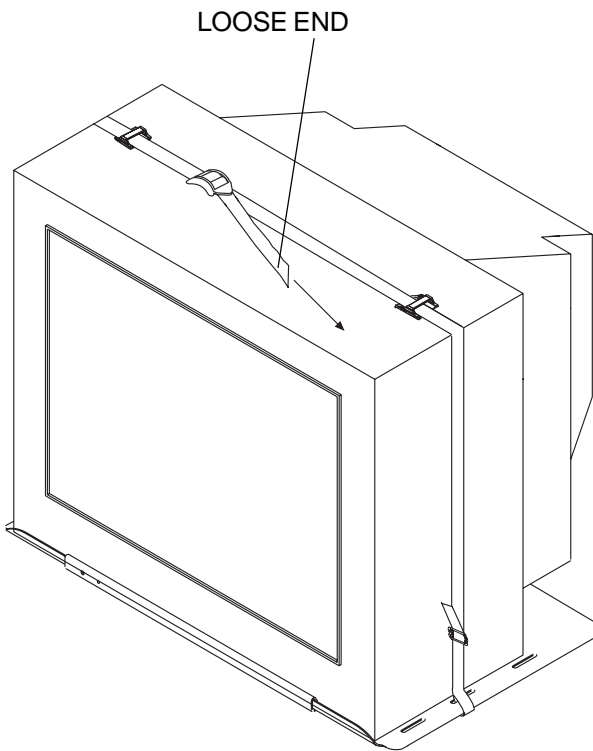

9 Test the installation by purposefully pushing the TV in all directions to ensure stability and safety.

CAUTION: If the TV is able to lift off of the tray during the test, then it may be necessary to call customer care to help in finding a more suitable product. (800) 729-0307 or (708) 865-8870

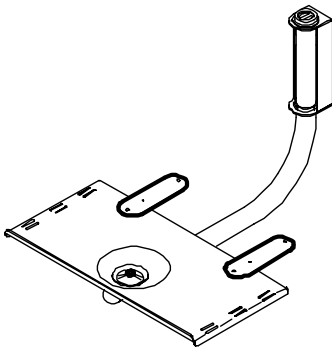
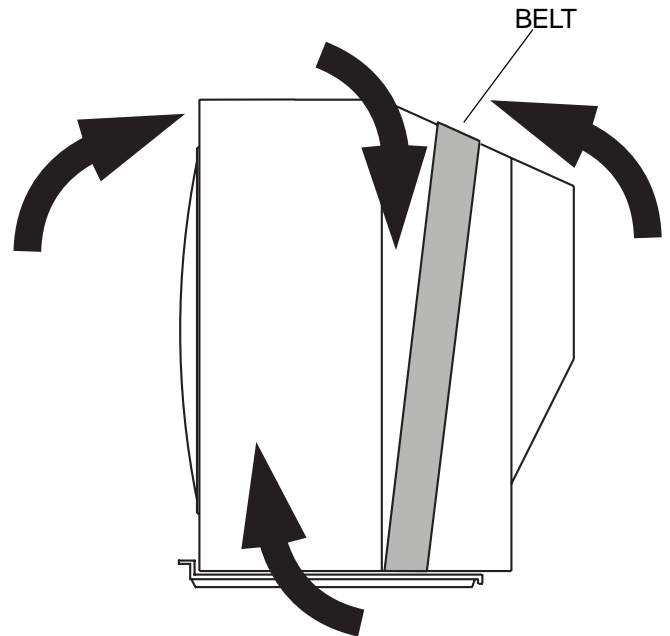

Note: Although it is rare, some TV's have a base deeper than the TV mount support tray. If the base of your TV (not the total depth only the part that would touch the tray) sits too far back to be supported by the tray, you will need to purchase accessory kit ACC 130 or ACC 130W. This kit (as shown) will allow the full depth of your TV to be safely supported. You can order it directly from Peerless at 800-729-0307.

◀ **PM 20 TV Wall Mount with Tray Extension Kit accessory**

Instalación del cinturón de seguridad y colocación del televisor

Lista de piezas - Juego de cinturones de seguridad

(170-8039-1,170-8039-S-1,170-8039-W-1)

DESCRIPCIÓN	CANTIDAD PARTES
A clip de cinturón de tres barras	2
B guías de los cinturones	2
C cinturón con traba de fijación aseguradora	1
D cinturón sin traba de fijación	1
E tiras transparente	2

Juego de cinturones

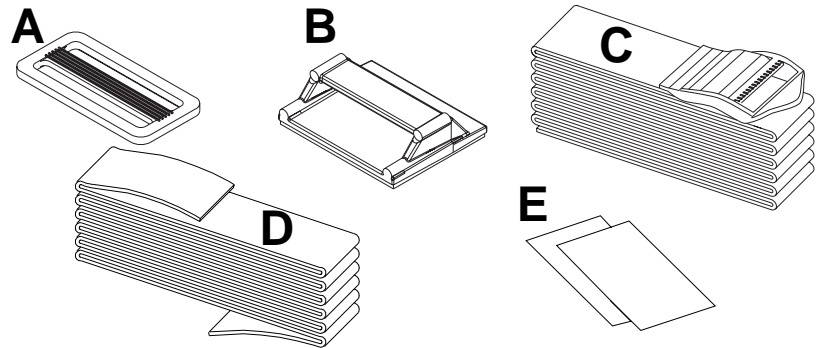

⚠ ADVERTENCIAS

- **No** proceda con la instalación del Soporte para Televisores de Peerless antes de leer la siguiente información acerca del uso de la función de inclinación.
- Algunos modelos y marcas de televisores tienden, de por sí, a volcarse hacia el frente más que otras. Antes de utilizar la función de inclinación del soporte del televisor, pruebe el punto de balance del televisor. Si cuando se inclina hacia el frente o se coloca sobre una superficie que tenga una inclinación de 10° o menos parece que el televisor se va a volcar hacia el frente, **¡NO UTILICE LA FUNCIÓN DE INCLINACIÓN DEL SOPORTE PARA TELEVISORES DE PEERLESS! EN OTRAS PALABRAS, COLOQUE LA PLATAFORMA EN LA POSICIÓN DE NO INCLINACIÓN.** Vea el dibujo abajo.
Si planifica utilizar la función de inclinación, coloque la plataforma en la inclinación deseada y **pruebe, con cuidado, la estabilidad del equipo en esa posición.** Si parece que se va a volcar hacia el frente, no utilice esa posición de inclinación, ni siquiera con el cinturón de seguridad.
- El cinturón de seguridad que se proporciona con el soporte está diseñado para estabilizar el televisor sobre la plataforma del soporte. Sin embargo, si el televisor no se encuentra estable en la posición inclinada de la plataforma, es posible que el cinturón no evite que se caiga.
- El borde delantero inferior del televisor nunca se debe colocar al frente del borde frontal de la plataforma del soporte.
- Al utilizar la función de giro, haga rotar la plataforma del soporte sujetando la misma, no sujetando el televisor.

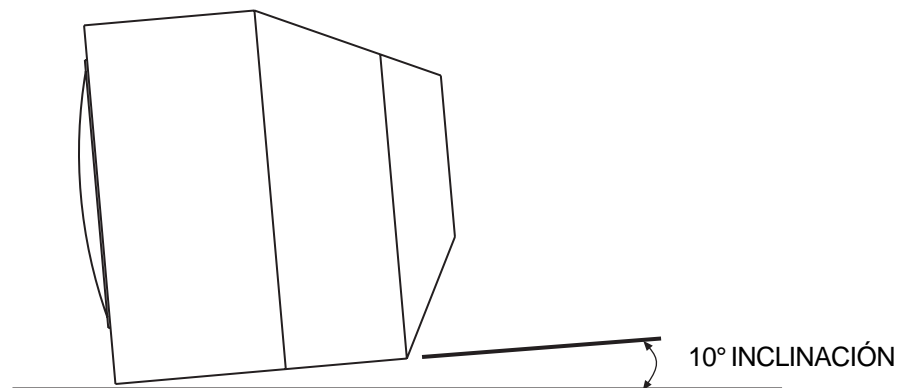

1 Comience conectando el cinturón con traba de fijación (C) al cinturón sin traba de fijación (D).

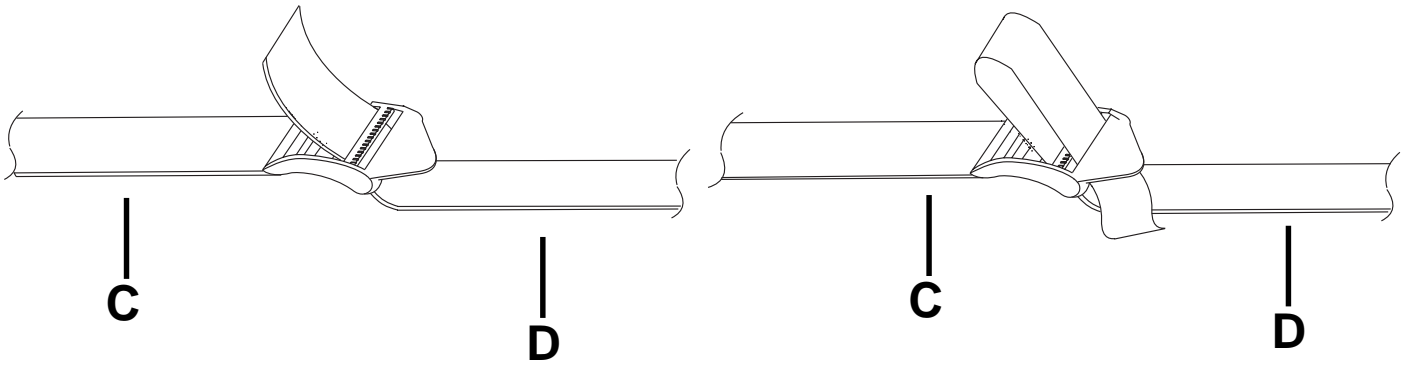

2 Entonces, deslice una de las guías de los cinturones (B) y uno de los clips de cinturón de tres barras (A) a cada lado de la traba de fijación. Refiérase al dibujo de abajo.

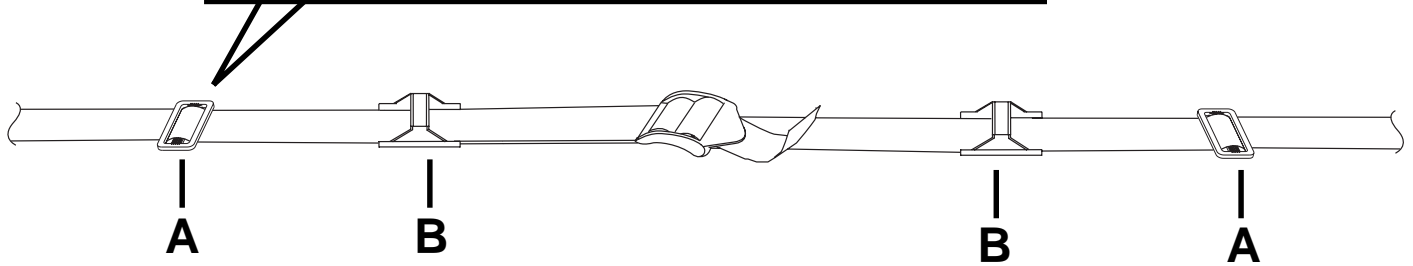
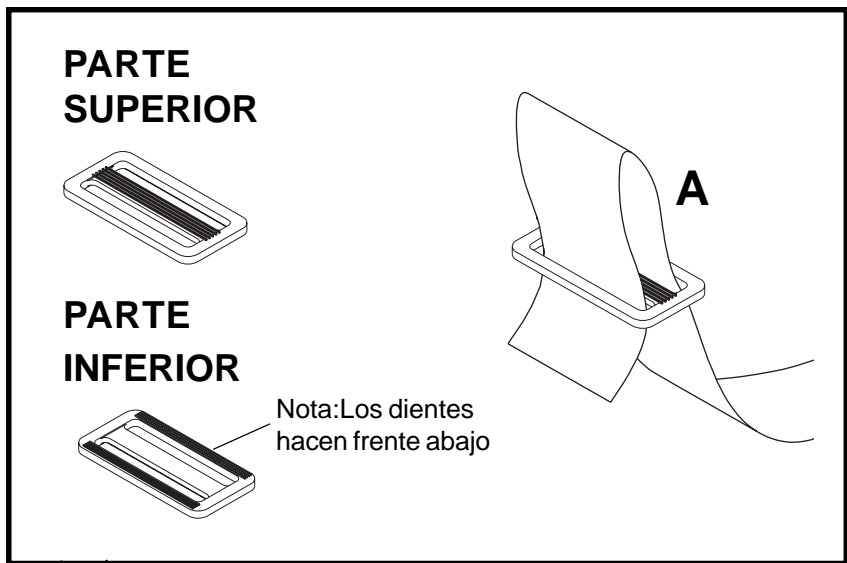

3 Con el televisor fuera de la plataforma, coloque los cinturones que ha conectado sobre el televisor y ajuste la posición de los mismos según las dimensiones indicadas en el dibujo de abajo. Nota: Mantenga la traba de fijación hacia el lado izquierdo del televisor para permitir que se mueva al apretar los cinturones. Corte el extremo del cinturón de ser necesario, luego quémelo un poco para evitar que se deshile. Repita el paso 3 en el otro lado del televisor.

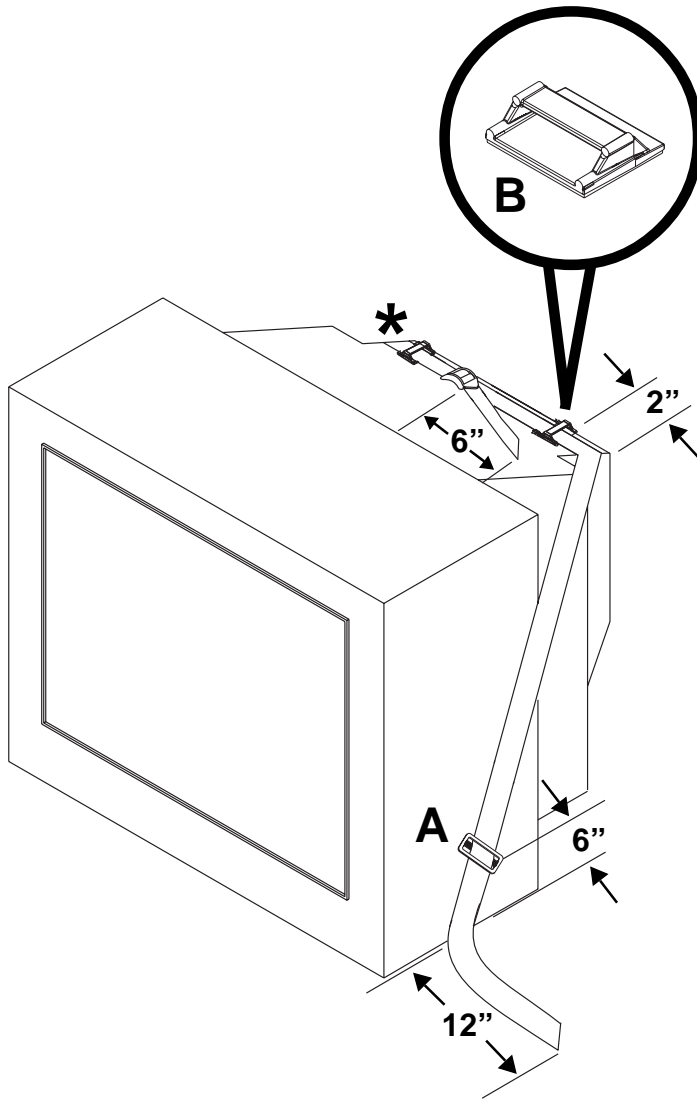

*** COLOCACIÓN DE LOS CINTURONES CUANDO EL TELEVISOR ESTÉ EN UNA POSICIÓN INCLINADA**

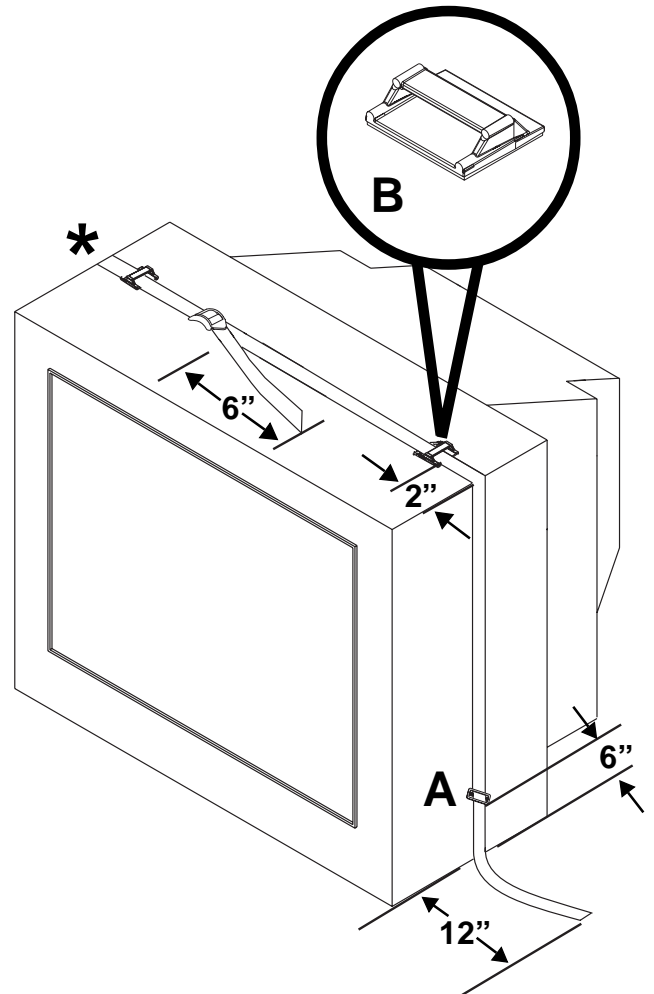

*** COLOCACIÓN DE LOS CINTURONES CUANDO EL TELEVISOR NO ESTÉ EN UNA POSICIÓN INCLINADA**

4 Asegúrese de que la superficie del televisor no se haya ensuciado con grasa, aceite o polvo. Una vez todos los cinturones estén en el lugar indicado, quite el sello de la parte inferior de las guías de los cinturones y apriételas firmemente contra el televisor.

- 5** Seleccione la ranura de la plataforma de acuerdo con el diagrama 5.1. Quite la cubierta de la parte de atrás y pegue una tira transparente (E) a través de la ranura y por la orilla de la plataforma como se muestra en el diagrama 5.2. Repita este paso con la ranura del otro lado del televisor.
- Nota:** Este material evita que se deshile o que se parta el cinturón.

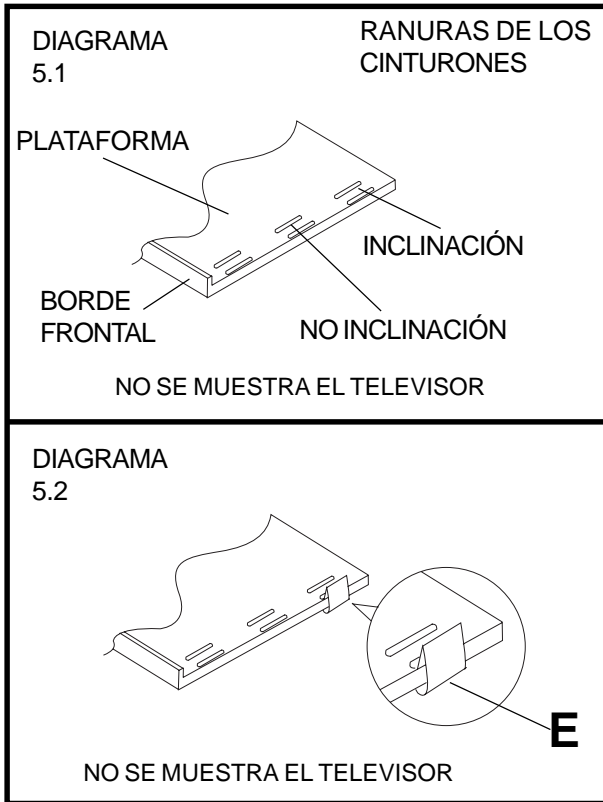

- 6** Coloque el televisor sobre la plataforma.
- Nota:** Asegúrese de que el borde delantero inferior del televisor esté detrás y contra el borde frontal de la plataforma del soporte. Así el televisor no se deslizará hacia el frente sobre la plataforma.

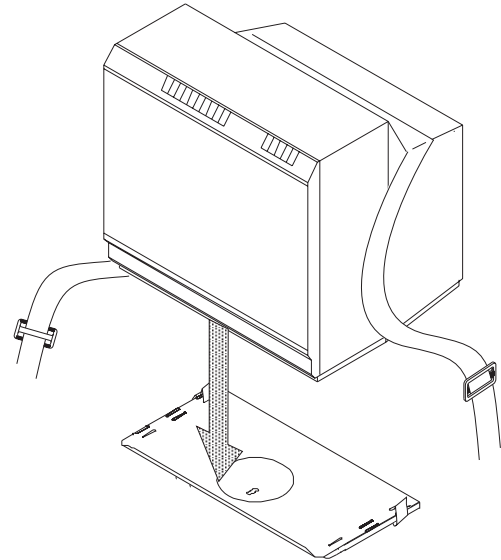

- 7** Tome un cinturón (**C o D**) y sujételo de manera que el clip de cinturón de tres barras (**A**) quede como se muestra. Pase el cinturón (**C o D**) por la ranura que haya seleccionado. Recuerde que el cinturón sólo pasa por la ranura exterior. Pase el cinturón (**C o D**) por el clip de cinturón (**A**) como se muestra. Repita este paso en el otro lado de la plataforma con el otro cinturón.

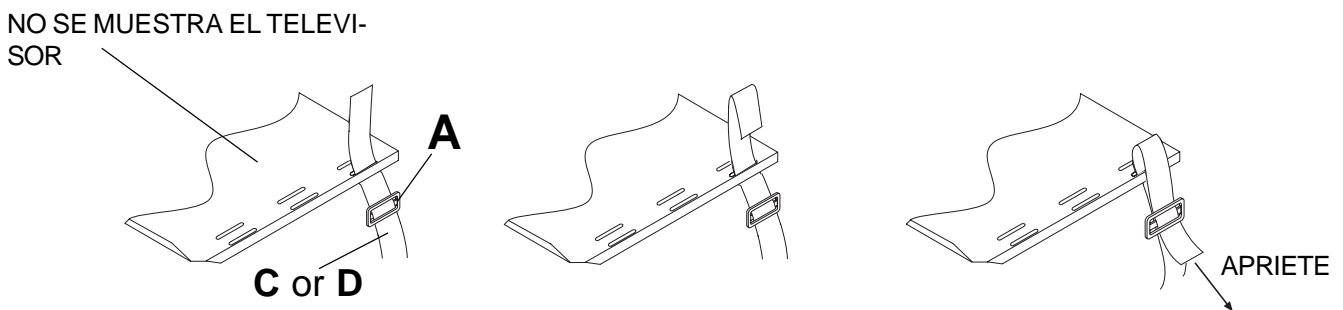

⚠ ADVERTENCIAS

- El cinturón de seguridad que se proporciona con el soporte está diseñado para estabilizar el televisor sobre la plataforma del soporte. Sin embargo, si el televisor no se encuentra estable en la posición inclinada de la plataforma, es posible que el cinturón no evite que se caiga.
- La persona que haga la instalación es responsable de asegurarse de que el televisor esté asegurado empujándolo en todas las direcciones para probar la seguridad de la instalación.
- Si es posible levantar el televisor cuando se realice la prueba, entonces el producto no se puede utilizar en la posición inclinada.

8 Apriete el cinturón tirando de los extremos sueltos.

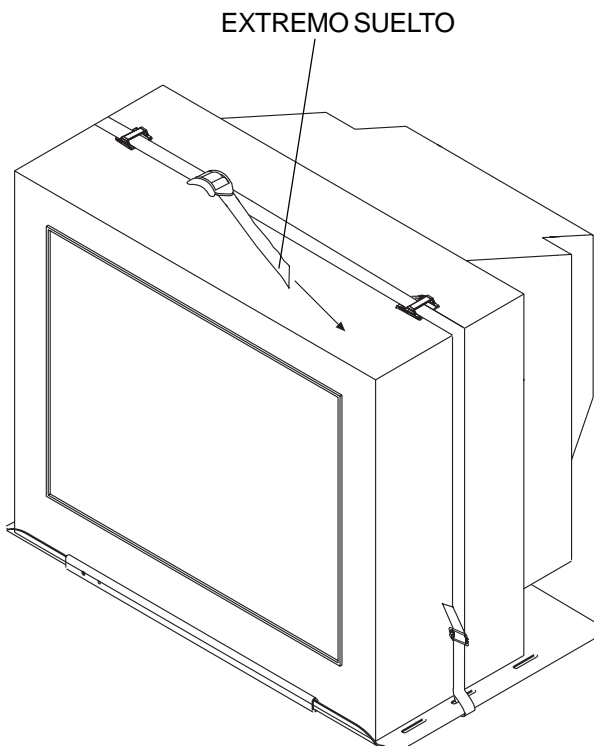

9 Pruebe la instalación empujando el televisor en todas las direcciones para asegurarse de que está en una posición firme y segura.

PRECAUCIÓN: Si es posible levantar el televisor cuando se realice la prueba, entonces debe llamar a servicio al cliente para que lo ayuden a encontrar un producto más adecuado. (800) 729-0307 ó (708) 865-8870

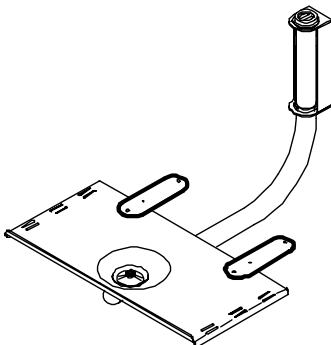
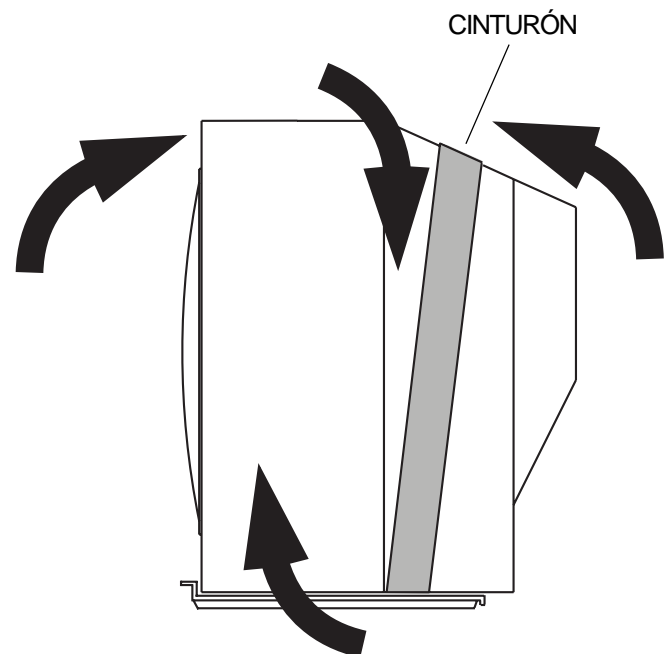

Nota: Aunque son muy pocos, algunos televisores tienen una base de más profundidad que la plataforma del soporte para televisores. Si la base de su televisor (no la profundidad total del televisor, sino la parte que toca la plataforma) queda demasiado atrás para que la sostenga la plataforma, necesitará comprar el juego de accesorios ACC 130 o ACC 130W. Estos juegos de accesorios (como se muestra) permitirán que la plataforma sostenga la profundidad de su televisor con seguridad. Puede ordenar los juegos llamando directamente a Peerless al 800-729-0307.

◀ **Soporte de pared PM 20 para el televisor con el juego de accesorios para la extensión de la plataforma**

Installation de la sangle de sécurité et positionnement du téléviseur

Liste des pièces –

Jeu de sangles de sécurité

(170-8039-1,170-8039-S-1,170-8039-W-1)

DESCRIPTION	QTÉ
A attache de sangle à trois barres	2
B guides de sangle	2
C sangle avec boucle	1
D sangle sans boucle	1
E bandes adhésives transparentes	2

Jeu de sangles

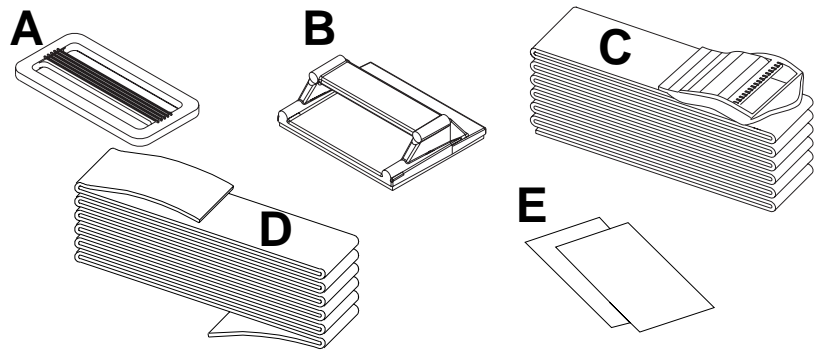

AVERTISSEMENT

- Ne pas commencer l'installation du support de téléviseur Peerless avant d'avoir lu les informations ci-dessous sur l'utilisation de la fonction d'inclinaison.
- Certaines marques et modèles de téléviseurs sont plus portés que d'autres à basculer vers l'avant. Avant d'utiliser la fonction d'inclinaison du support de téléviseur, vérifier le point d'équilibre du téléviseur. S'il a tendance à basculer lorsqu'il est penché vers l'avant ou qu'il repose sur une surface inclinée à 10 degrés ou moins, **NE PAS UTILISER LA FONCTION D'INCLINAISON DU SUPPORT PEERLESS ! AUTREMENT DIT, INSTALLER LE PLATEAU EN POSITION HORIZONTALE.** Voir l'illustration ci-dessous.
Si on prévoit utiliser la fonction d'inclinaison, installer le plateau à l'angle souhaité et **vérifier soigneusement la stabilité de l'appareil dans cette position.** S'il a un tant soit peu tendance à tomber vers l'avant, ne pas l'installer dans cette position, même avec la sangle de sécurité.
- La sangle de sécurité fournie avec votre support est conçue pour stabiliser le téléviseur sur le plateau du support. Toutefois, si le téléviseur est instable lorsque le plateau est incliné, il se peut que la sangle de sécurité ne puisse l'empêcher de tomber.
- Le bord inférieur avant du téléviseur ne doit jamais être placé sur le rebord avant du plateau du support.
- Pour faire pivoter l'appareil, faire tourner en tenant le plateau du support, non le téléviseur.

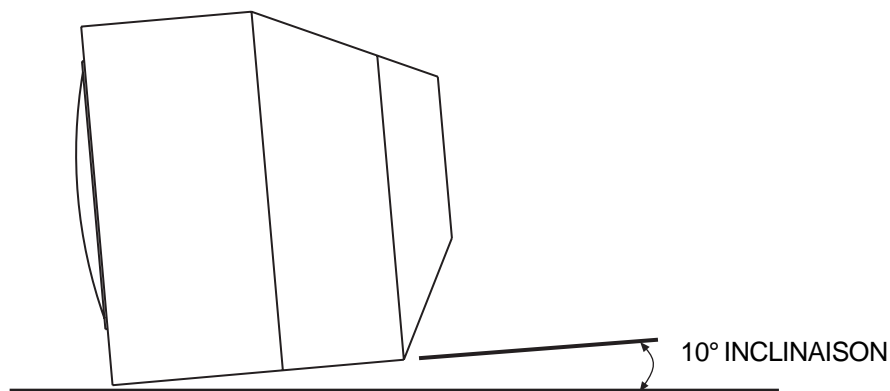

1 Raccorder d'abord la sangle avec boucle (C) à la sangle sans boucle (D).

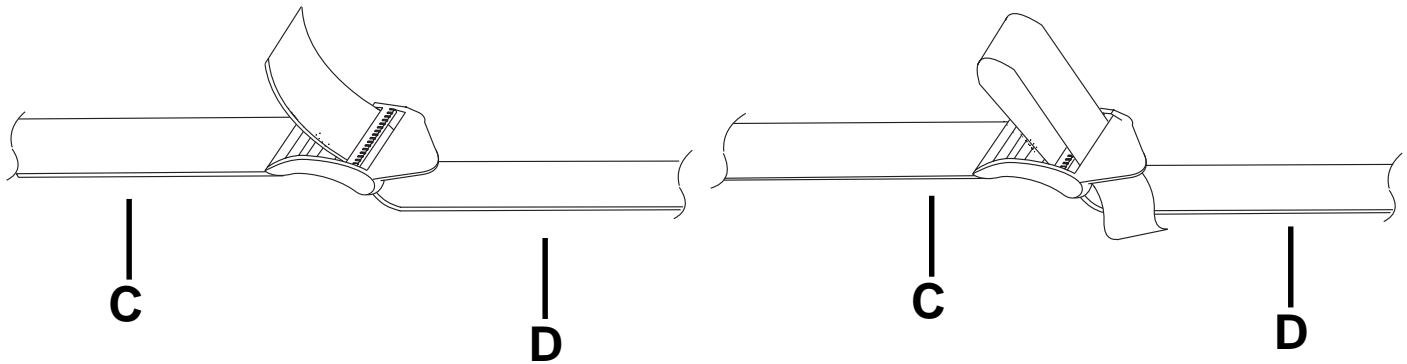

2 Puis, faire glisser un guide de sangle (B) et une attache de sangle à trois barres (A) de chaque côté de la boucle. Se reporter à l'illustration ci-dessous.

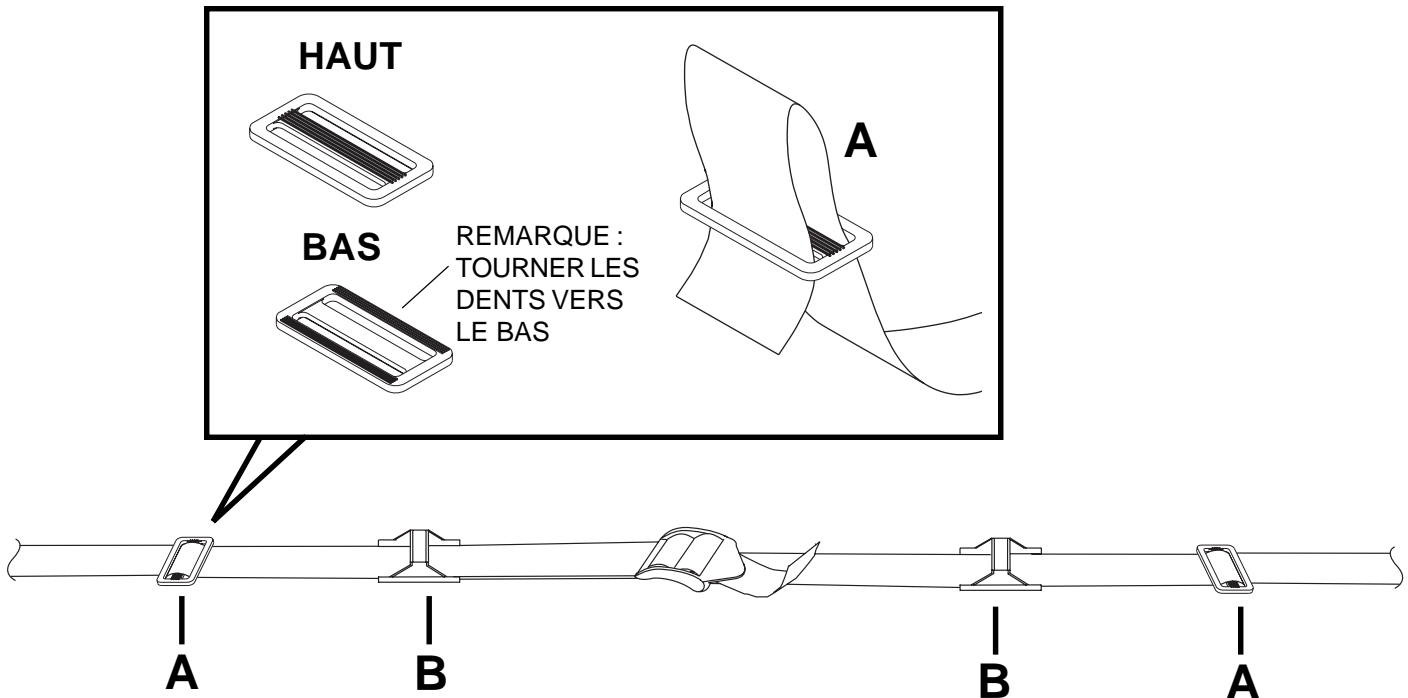

- 3** Alors que le téléviseur est démonté, poser le jeu de sangles sur le dessus du téléviseur et réarranger les composants selon les dimensions indiquées dans l'illustration ci-dessous. **Remarque** : garder la boucle plus près du côté gauche du téléviseur pour permettre de faire bouger le jeu de sangles au moment de le resserrer. Couper l'extrémité de la sangle si nécessaire, puis la brûler légèrement pour éviter qu'elle ne s'effiloche. Répéter l'étape 3 pour l'autre côté du téléviseur.

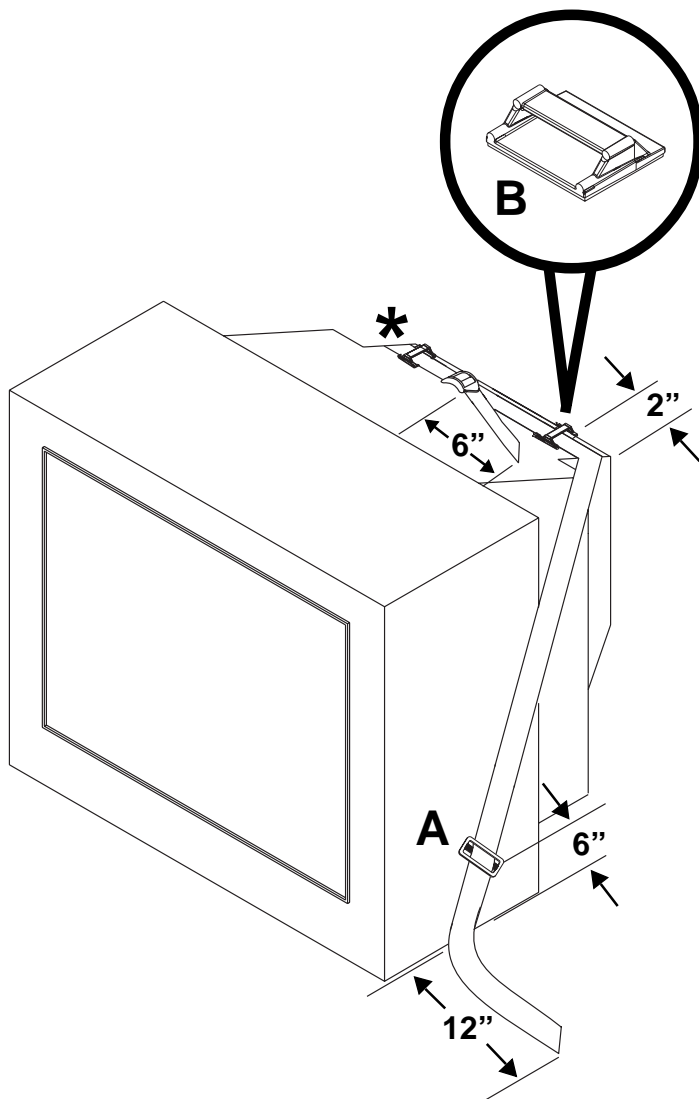

*** POSITIONNEMENT DE LA SANGLE LORSQUE LE TÉLÉVISEUR EST EN POSITION INCLINÉE**

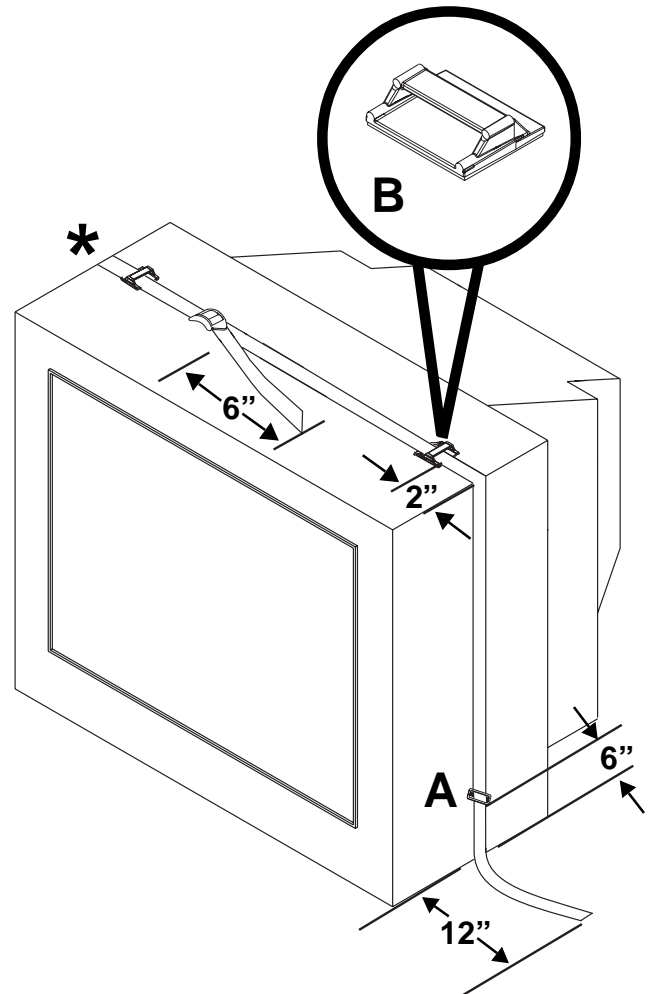

*** POSITIONNEMENT DE LA SANGLE LORSQUE LE TÉLÉVISEUR EST EN POSITION HORIZONTALE**

- 4** Veiller à ce que la surface du téléviseur soit exempte de graisse, d'huile et de poussière. Une fois tous les composants en place, retirer l'autocollant au bas des guides de sangle et appuyer fermement sur le téléviseur.

- 5** Sélectionner une des fentes du plateau selon le schéma 5.1. Retirer la pellicule de protection et attacher une bande adhésive transparente (**E**) en la faisant passer dans la fente puis autour du bord du plateau comme illustré dans le schéma 5.2. Répéter pour la fente située de l'autre côté du plateau.
- Remarque :** Ce matériel empêche la sangle de s'effilocher ou de se couper.

- 6** Poser le téléviseur sur le plateau.
- Remarque :** Veiller à ce que le bord inférieur avant du téléviseur soit placé derrière et contre le rebord avant du plateau.. Ceci empêche le téléviseur de glisser vers l'avant du plateau.

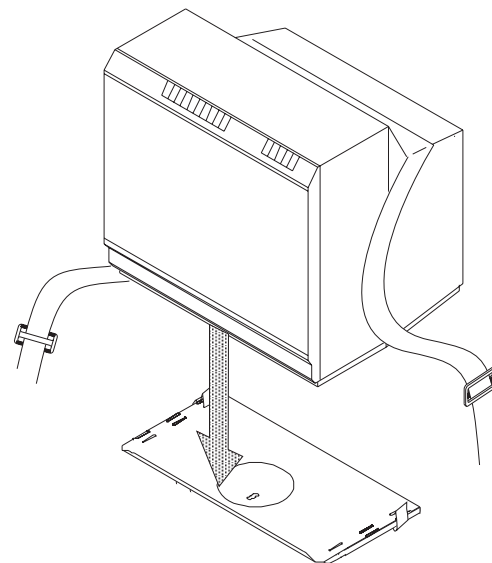
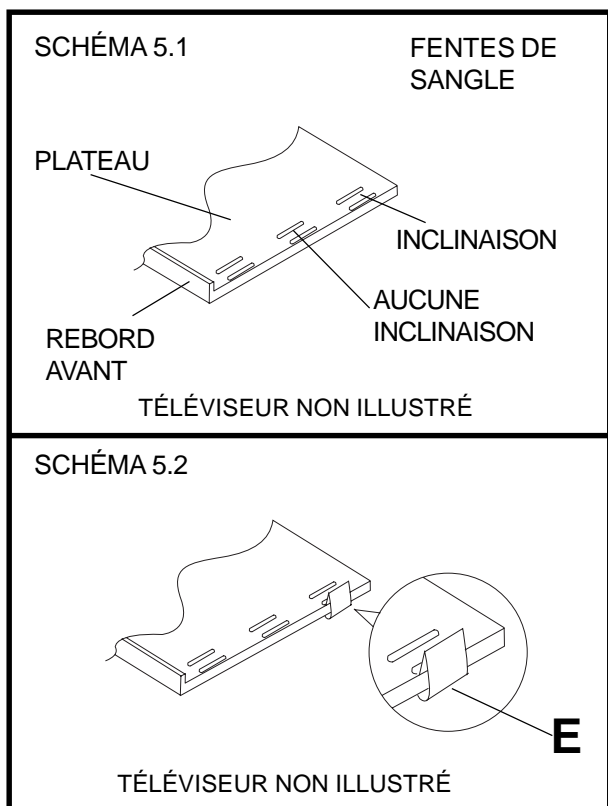

- 7** Prendre une sangle (**C** ou **D**) et la tenir de manière à ce que l'attache de sangle à trois barres (**A**) soit tournée dans la direction indiquée sur l'illustration.. Faire passer la sangle (**C** ou **D**) dans la fente choisie. *Il est important de se rappeler que la sangle passe uniquement par la fente extérieure.* Puis, faire passer la sangle (**C** ou **D**) dans l'attache de sangle (**A**) tel qu'illustré. Répéter de l'autre côté du plateau en utilisant l'autre sangle.

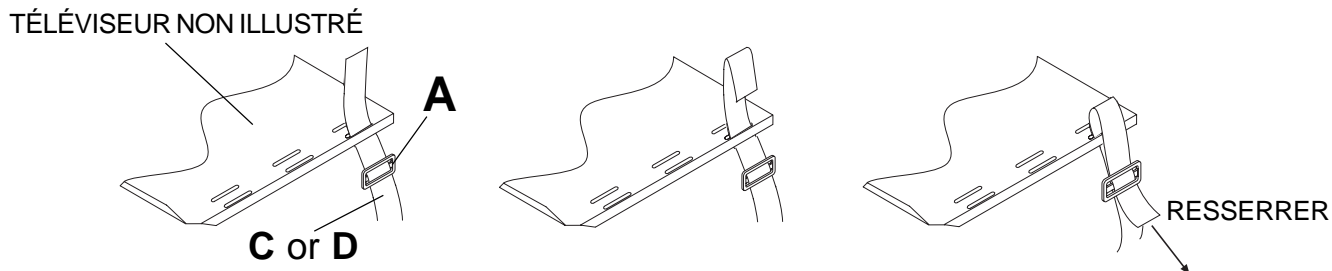

⚠ AVERTISSEMENT

- La sangle de sécurité fournie avec votre support est conçue pour stabiliser le téléviseur sur le plateau du support. Toutefois, si le téléviseur est instable lorsque le plateau est incliné, il se peut que la sangle de sécurité ne puisse l'empêcher de tomber.
- Il incombe à l'installateur de s'assurer de la stabilité du téléviseur en poussant délibérément l'appareil dans tous les sens pour vérifier l'installation.
- Si l'appareil peut se soulever hors du plateau pendant le test, il ne faut pas l'utiliser en position inclinée.

8 Resserrer la sangle en tirant sur l'extrémité libre.

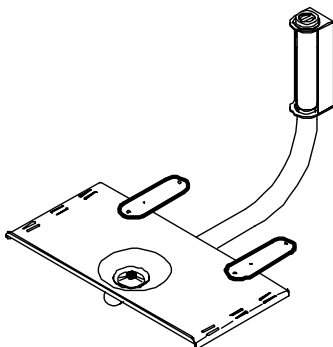
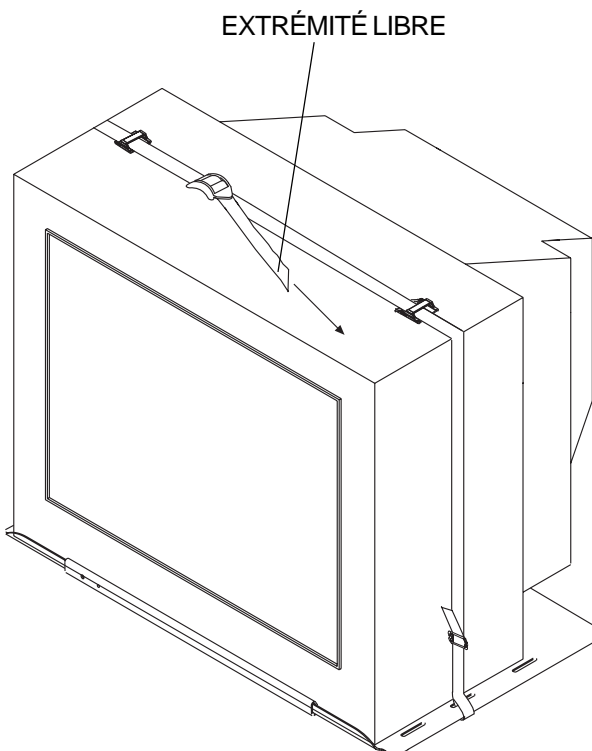

Remarque : Bien que cela soit rare, la base de certains téléviseurs est plus profonde que le plateau du support de téléviseur. Si la base de votre téléviseur (pas sa profondeur totale, mais uniquement la partie qui touche le plateau) dépasse trop de l'arrière plateau pour que celui-ci puisse la supporter, vous devez vous procurer l'ensemble d'accessoires ACC 130 ou ACC 130W. Cet ensemble (tel qu'illustré) permet de supporter sans danger tout le téléviseur. On peut le commander directement de Peerless en composant le 800-729-0307.

9 Vérifier l'installation en poussant délibérément l'appareil dans tous les sens pour s'assurer qu'il est stable et sécuritaire.

MISE EN GARDE : Si l'appareil peut se soulever hors du plateau pendant le test, il pourrait être nécessaire d'appeler le service à la clientèle pour trouver un produit plus approprié. 800-729-0307 ou 708-865-8870

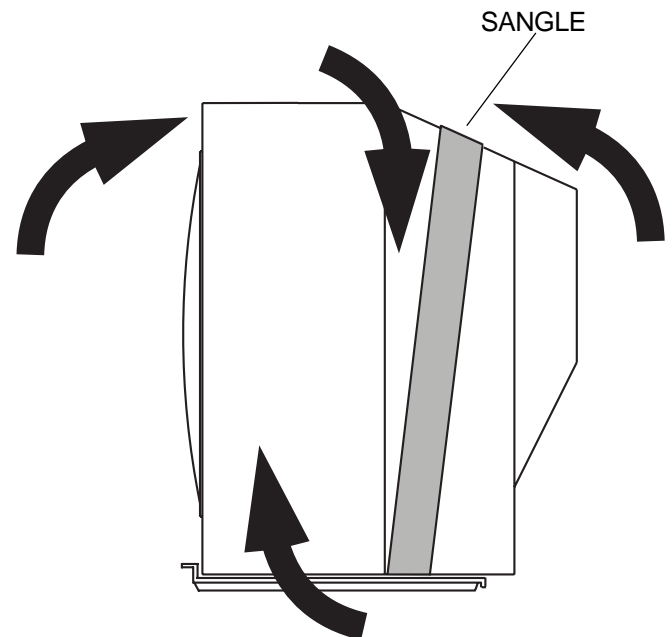

◀ **PM 20 Support mural pour téléviseur avec kit de rallonge pour plateau**